

INSPIRON™

GUIDE D'INSTALLATION



INSPIRON™

GUIDE D'INSTALLATION

Modèle PP42L

Remarques, précautions et avertissements

 **REMARQUE** : une REMARQUE fournit des informations importantes qui vous aident à mieux utiliser votre ordinateur.

 **PRECAUTION** : une PRÉCAUTION vous avertit d'un risque d'endommagement du matériel ou de perte de données et vous indique comment éviter le problème.

 **AVERTISSEMENT** : un AVERTISSEMENT signale un risque d'endommagement du matériel, de blessure corporelle ou de mort.

Les informations de ce document sont sujettes à modification sans préavis.

© 2009 Dell Inc. Tous droits réservés.

La reproduction de ce document de quelque manière que ce soit sans l'autorisation écrite de Dell Inc. est strictement interdite.

Marques commerciales utilisées dans ce document : *Dell*, le logo *DELL*, *Inspiron*, *YOURS IS HERE* et *DellConnect* sont des marques de Dell Inc. ; *Intel*, *Celeron* et *Pentium* sont des marques déposées et *Core* est une marque d'Intel Corporation aux États-Unis et dans d'autres pays ; *Microsoft*, *Windows*, *Windows Vista* et le logo du bouton de démarrage *Windows Vista* sont des marques ou des marques déposées de Microsoft Corporation aux États-Unis et/ou dans d'autres pays ; *Blu-ray Disc* est une marque déposée de Blu-ray Disc Association ; *Bluetooth* est une marque déposée de Bluetooth SIG, Inc. utilisée par Dell sous licence.

Les autres marques et noms de produits pouvant être utilisés dans ce document sont reconnus comme appartenant à leurs propriétaires respectifs. Dell Inc. rejette tout intérêt dans l'utilisation des marques déposées et des noms de marques ne lui appartenant pas.

Mars 2009

P/N M871N

Rév. A00

Contenu

Installation de l'ordinateur portable Inspiron™	5	Fonctionnalités de la base de l'ordinateur et du clavier.	18
Considérations préalables à l'installation.	5	Utilisation de la tablette tactile	20
Branchement de l'adaptateur secteur	6	Commandes multimédia	22
Branchement du câble réseau (en option)	7	Fonctionnalités de l'écran	24
Appuyez sur le bouton d'alimentation.	8	Retrait et remise en place de la batterie.	26
Installation de Windows Vista®	9	Fonctionnalités logicielles	28
Activation ou désactivation du réseau sans fil.	9	Résolution des problèmes.	30
Connexion à Internet (facultatif)	10	Problèmes de réseau.	30
Utilisation de l'ordinateur portable Inspiron™	12	Problèmes d'alimentation.	32
Fonctionnalités situées sur le côté droit.	12	Problèmes de mémoire	33
Fonctionnalités situées sur le côté gauche	14	Problèmes de blocage et problèmes logiciels	34
Fonctionnalités de façade	16	Utilisation des outils d'assistance	36
		Dell Support Center	36
		Messages système	37

Contenu

Dépanneur des conflits matériels	39	Caractéristiques	57
Dell Diagnostics	40	Index	65
Restauration du système d'exploitation . .	42		
Restauration du système	42		
Dell Factory Image Restore	44		
Réinstallation du système d'exploitation. . .	46		
Obtenir de l'aide	48		
Support technique et service clientèle . . .	49		
Services en ligne	50		
Service automatisé de l'état de votre commande	51		
Informations sur les produits	51		
Avant d'appeler	52		
Contacteur Dell	53		
Recherche d'informations et de ressources supplémentaires	54		

Installation de l'ordinateur portable Inspiron™

Cette section indique comment installer l'ordinateur portable Inspiron 1440 et comment y brancher des périphériques.

Considérations préalables à l'installation

Lorsque vous installez votre ordinateur, assurez-vous que la source d'alimentation est facilement accessible, que la ventilation est adaptée et que la surface est plane.

Le fait de restreindre le flux d'air peut provoquer une surchauffe. Pour éviter cela, assurez-vous de laisser au moins 10,2 cm à l'arrière de l'ordinateur et 5 cm minimum sur chacun des autres côtés. Ne placez jamais votre ordinateur dans un espace clos, tel qu'un placard ou un tiroir, lorsque l'appareil est sous tension.

 **AVERTISSEMENT** : Ne bloquez pas les entrées d'air de l'ordinateur et n'y insérez pas d'objets ; évitez également toute accumulation de poussière. Ne placez pas l'ordinateur Dell™ dans un environnement peu aéré, tel qu'une mallette fermée, lorsque celui-ci est sous tension. Ceci risque d'endommager l'ordinateur ou de provoquer un incendie. Le ventilateur se met en marche lorsque l'ordinateur chauffe. Il se peut que le ventilateur fasse du bruit ; cela est tout à fait normal et ne signifie en aucun cas que le ventilateur ou l'ordinateur est défectueux.

 **PRECAUTION** : le fait de poser ou d'empiler des objets lourds ou coupants sur l'ordinateur risque de l'endommager de manière irréversible.

Branchement de l'adaptateur secteur

Branchez l'adaptateur secteur à l'ordinateur puis enfichez-le dans une prise murale ou un parasurtenseur.

⚠ AVERTISSEMENT : L'adaptateur secteur fonctionne avec les tensions secteur disponibles dans le monde entier. Cependant, les connecteurs et les barrettes d'alimentation diffèrent selon les pays. L'utilisation d'un câble non compatible ou le branchement incorrect du câble sur une barrette d'alimentation ou une prise secteur risque de provoquer un incendie ou d'endommager votre ordinateur de manière irréversible.

✍ REMARQUE : Chargez la batterie de l'ordinateur pendant au moins 12 heures avant d'utiliser votre ordinateur avec la batterie.

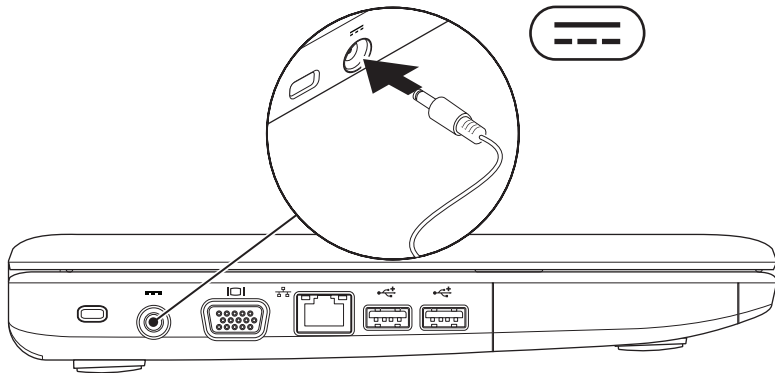

Branchement du câble réseau (en option)

Si vous souhaitez utiliser une connexion réseau filaire, branchez le câble réseau.

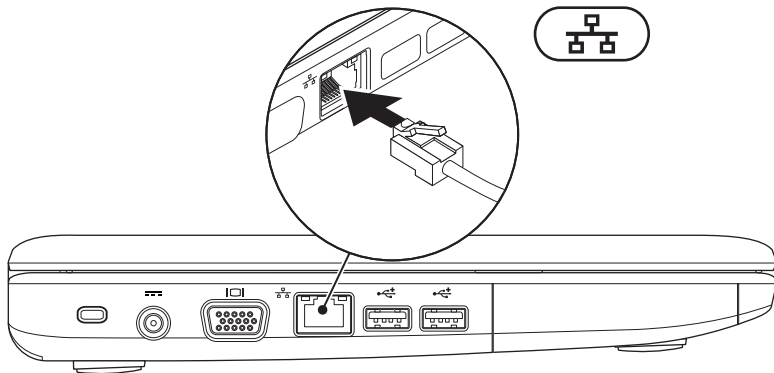

Appuyez sur le bouton d'alimentation.

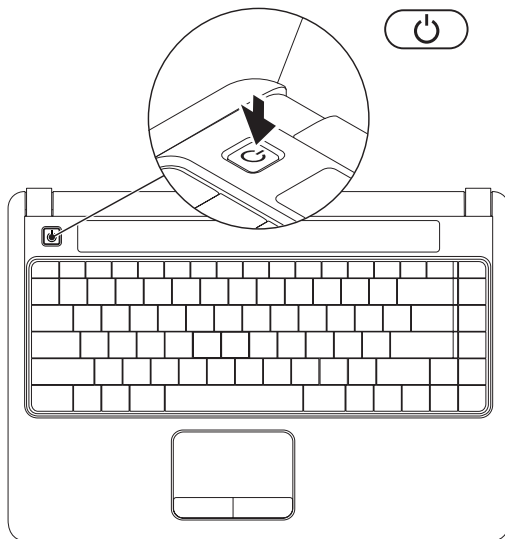

Installation de Windows Vista®

Si vous avez sélectionné le système d'exploitation Windows Vista lors de votre commande, votre ordinateur Dell sera préconfiguré avec Windows Vista. Pour installer Windows Vista la première fois, suivez les instructions qui s'affichent. Toutes ces étapes sont obligatoires et peuvent prendre jusqu'à 15 minutes. Les écrans vous guident à travers plusieurs procédures qui vous permettent notamment de valider des contrats de licence, de définir des préférences et de configurer une connexion Internet.

 **PRECAUTION : n'interrompez pas le processus d'installation du système d'exploitation ! Cela peut rendre votre ordinateur inutilisable.**

 **REMARQUE :** Nous vous conseillons de télécharger et d'installer la dernière version du BIOS et les pilotes de votre ordinateur sur le site Web de support Dell à l'adresse support.dell.com.

Activation ou désactivation du réseau sans fil

Pour activer le réseau sans fil lorsque l'ordinateur est sous tension :

1. Appuyez sur <Fn><F2> ou sur la touche  du clavier.

La boîte de dialogue **Activation/ Désactivation du réseau sans fil** s'affiche.

2. Sélectionnez l'une des options suivantes :
 - **Activer Bluetooth**
 - **Activer le réseau local sans fil**

3. Cliquez sur **OK**.

Pour désactiver la fonction sans fil, appuyez sur <Fn><F2> à nouveau pour désactiver.

Connexion à Internet (facultatif)

 **REMARQUE** : les fournisseurs d'accès Internet (FAI) et leurs offres varient selon les pays.

Pour vous connecter à Internet, vous devez disposer d'un modem externe ou d'une connexion réseau et d'un fournisseur d'accès Internet (FAI).

Si vous avez oublié de demander un adaptateur réseau sans fil lors de votre commande, vous pouvez vous en procurer un sur le site Dell à l'adresse www.dell.com.

 **REMARQUE** : si vous ne pouvez pas vous connecter à Internet alors que vous l'aviez fait auparavant, il est possible que le fournisseur d'accès Internet subisse une interruption de services. Contactez votre FAI pour vérifier l'état du service ou essayez de vous connecter ultérieurement.

Assurez-vous de disposer des informations fournies par votre fournisseur d'accès Internet (FAI). Si vous ne disposez pas d'un FAI, l'Assistant **Connexion à Internet** peut vous aider à en trouver un.

Configuration d'une connexion filaire

- Si vous utilisez une ligne téléphonique commutée, branchez le cordon téléphonique sur le modem USB (en option) et sur la prise téléphonique murale avant de configurer la connexion Internet.
- Si vous utilisez une connexion DSL ou modem câble/satellite, contactez votre FAI ou service de téléphone cellulaire pour obtenir les instructions de configuration.

Pour terminer l'installation de votre connexion Internet filaire, suivez les instructions du chapitre « Configuration de votre connexion Internet », page 11.

Configuration d'une connexion sans fil

 **REMARQUE** : pour configurer votre routeur sans fil, reportez-vous à la documentation fournie avec le routeur.

Avant de pouvoir utiliser une connexion Internet sans fil, vous devez vous connecter à votre routeur sans fil. Pour configurer une connexion à un routeur sans fil :

1. Enregistrez et fermez tous les fichiers et quittez tous les programmes.
2. Cliquez sur **Démarrer**  → **Se connecter**.
3. Suivez les instructions qui s'affichent pour procéder à la configuration.

Configuration de votre connexion Internet

1. Enregistrez et fermez tous les fichiers et quittez tous les programmes.
2. Cliquez sur **Démarrer**  → **Panneau de configuration**.

3. Sous **Réseau et Internet**, cliquez sur **Se connecter à Internet**.

La fenêtre **Se connecter à Internet** s'affiche.

4. Cliquez sur **Haut débit (PPPoE)** ou sur **Accès à distance**, selon le type de connexion souhaité :

- Choisissez **Haut débit** si vous utilisez une connexion ADSL, modem par satellite ou par câble, ou la technologie sans fil Bluetooth®.
- Choisissez **Accès à distance** si vous utilisez un modem USB sur une ligne téléphonique commutée ou une ligne RNIS.

 **REMARQUE** : si vous ne savez pas quel type de connexion choisir, cliquez sur **Comment choisir** ou prenez contact avec votre FAI.



5. Suivez les instructions à l'écran pour utiliser les informations de configuration fournies par votre FAI et terminez la configuration.

Utilisation de l'ordinateur portable Inspiron™.

Votre ordinateur portable Inspiron 1440 dispose de plusieurs indicateurs et boutons vous permettant d'obtenir les informations nécessaires et d'effectuer les tâches courantes. Grâce aux connecteurs disponibles sur votre ordinateur, vous pouvez ajouter des périphériques.

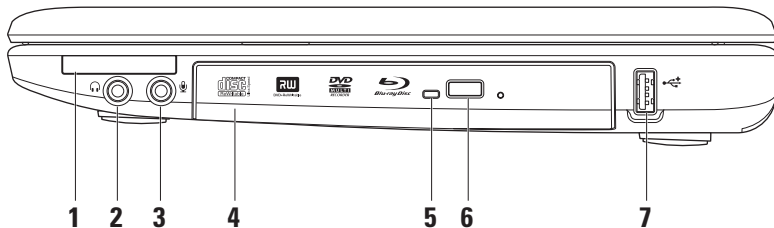
Fonctionnalités situées sur le côté droit



-
- 1  **Logement pour carte ExpressCard** : pour ajouter de la mémoire ainsi que des fonctionnalités de communications filaires et sans fil, multimédia et de sécurité. Prend en charge les cartes ExpressCard de 34 mm.
 **REMARQUE** : votre ordinateur est livré avec un *cache* en plastique dans le logement pour ExpressCard. Les caches protègent les logements non utilisés contre la poussière et les particules en suspens. Conservez le cache afin de l'utiliser chaque fois que le logement de carte ExpressCard est vide ; les caches d'autres ordinateurs peuvent ne pas convenir au vôtre.

 - 2  **Sortie audio/connecteur pour casque** : pour connecter un casque ou envoyer un signal audio à des haut-parleurs ou un périphérique audio sous tension.

 - 3  **Entrée audio/connecteur pour microphone** : pour connecter un microphone ou récupérer un signal audio à traiter avec des logiciels audio.

 - 4 **Lecteur optique** : lit ou grave les CD, DVD, disques Blu-ray (en option). Assurez-vous que le côté imprimé ou écrit soit placé vers le haut lors de l'insertion des disques.

 - 5 **Voyant du lecteur optique** : clignote lorsque vous appuyez sur le bouton d'éjection du lecteur optique ou quand vous insérez un disque et que celui-ci est lu.

 - 6 **Bouton d'éjection du lecteur optique** : ouvre le lecteur optique.

 - 7  **Connecteur USB 2.0** : pour brancher un périphérique USB, comme une souris, un clavier, une imprimante, un lecteur externe ou un lecteur MP3.

Fonctionnalités situées sur le côté gauche

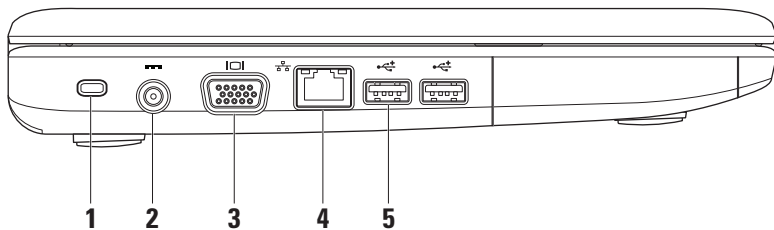



1 Logement pour câble de sécurité : pour rattacher à l'ordinateur un dispositif antivol vendu dans le commerce.

 **REMARQUE** : avant d'acheter un dispositif antivol, vérifiez qu'il est bien compatible avec le logement pour câble de sécurité de votre ordinateur.

2  **Connecteur pour adaptateur secteur** : pour brancher l'adaptateur secteur et alimenter l'ordinateur ou charger la batterie.

3  **Connecteur VGA** : pour raccorder un moniteur ou un projecteur.

4  **Connecteur réseau** : pour connecter votre ordinateur à un périphérique réseau ou haut débit si vous utilisez un réseau filaire.

5  **Connecteurs USB 2.0 (2)** : permettent de connecter un périphérique USB, comme une souris, un clavier, une imprimante, un lecteur externe ou un lecteur MP3.

Fonctionnalités de façade

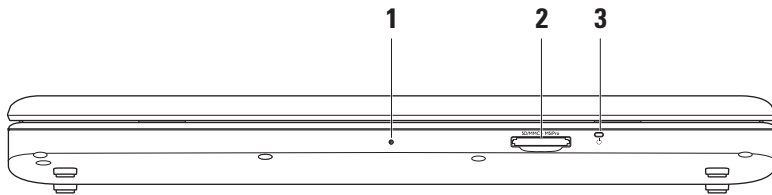

1 Microphone analogique intégré : fournit un son de qualité pour la visioconférence et l'enregistrement audio.

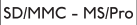
2  **Lecteur de carte 7 en 1** : permet de visualiser et de partager rapidement et efficacement les images numériques, la musique, les vidéos et les documents stockés dans les cartes mémoire numériques suivantes :

- Carte mémoire Secure Digital (SD)
 - Carte mémoire Secure Digital Input Output (SDIO)
 - Carte MMC (MultiMediaCard)
 - Memory Stick
 - Memory Stick PRO
 - SD grande vitesse
 - High Density SD
-

3  **Voyant d'alimentation/de la batterie** : reste allumé ou clignote pour indiquer l'état de charge de la batterie/l'alimentation. Le voyant indique les états suivants lors de la charge ou de l'utilisation de l'ordinateur avec :

un adaptateur secteur

- Blanc fixe : l'ordinateur est allumé/éteint et la batterie est en charge.
- Blanc clignotant : l'ordinateur est en mode veille.
- Éteint : l'ordinateur est éteint ou en mode veille prolongée.

une batterie

- Blanc fixe : l'ordinateur est allumé.
- Blanc clignotant : l'ordinateur est en mode veille.
- Orange fixe : le niveau de charge de la batterie est faible. Branchez l'adaptateur secteur pour recharger la batterie.
- Éteint : l'ordinateur est éteint ou en mode veille prolongée.

Fonctionnalités de la base de l'ordinateur et du clavier

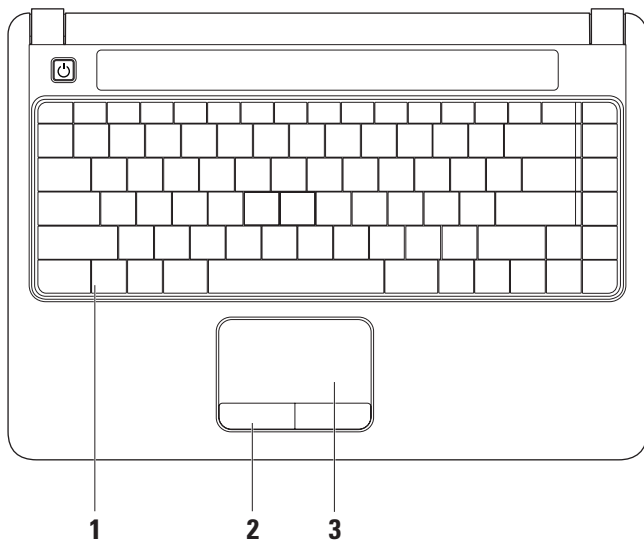

-
- 1 Clavier** : pour plus d'informations sur le clavier, reportez-vous au *Guide technique Dell*. Les commandes multimédia se trouvent sur le clavier. Ces touches contrôlent le lecteur de CD, DVD, Blu-ray (en option) et la lecture multimédia.
-
- 2 Boutons de la tablette tactile** : pour permettre les mêmes fonctions de clic gauche et droit qu'une souris.
-
- 3 Tablette tactile** : pour déplacer le curseur, faire glisser ou déplacer les éléments sélectionnés comme avec une souris et effectuer un clic gauche en touchant sa surface.

Utilisation de la tablette tactile

Scroll (Défilement)

Vous permet de faire défiler un contenu. La fonctionnalité de défilement comprend :

Le défilement classique : pour faire défiler vers le haut ou le bas, la droite ou la gauche.

Pour faire défiler vers le haut ou le bas :

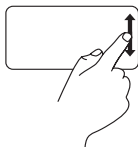

Déplacez un doigt vers le haut ou le bas dans la zone de défilement vertical (tout à droite de la tablette tactile) pour faire défiler le contenu de la fenêtre active vers le haut ou le bas.

Pour faire défiler vers la droite ou la gauche :

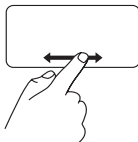

Déplacez un doigt vers la droite ou la gauche dans la zone de défilement horizontal (tout en bas de la tablette tactile) pour faire défiler le contenu de la fenêtre active vers la droite ou la gauche.

Le défilement circulaire : pour faire défiler vers le haut ou le bas, la droite ou la gauche.

Pour faire défiler vers le haut ou le bas :

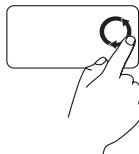

Déplacez un doigt dans la zone de défilement vertical (tout à droite de la tablette tactile) en effectuant un mouvement circulaire dans le sens des aiguilles d'une montre pour faire défiler vers le haut, ou dans le sens inverse pour faire défiler vers le bas.

Pour faire défiler vers la droite ou la gauche :

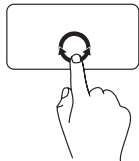

Déplacez un doigt dans la zone de défilement horizontal (tout en bas de la tablette tactile) en effectuant un mouvement circulaire dans le sens des aiguilles d'une montre pour faire défiler vers la droite, ou dans le sens inverse pour faire défiler vers la gauche.

Zoom

Vous permet d'augmenter ou de réduire le facteur zoom de l'écran. La fonctionnalité de zoom comprend :

Le zoom avec un seul doigt : pour effectuer un zoom avant ou arrière.

Pour effectuer un zoom avant :

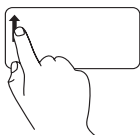

Déplacer un doigt vers le haut dans la zone de zoom (tout à gauche de la tablette tactile) pour effectuer un zoom avant.

Pour effectuer un zoom arrière :

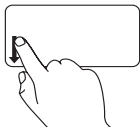

Déplacer un doigt vers le bas dans la zone de zoom (tout à gauche de la tablette tactile) pour effectuer un zoom arrière.

Commandes multimédia

Vous pouvez configurer les touches de commande multimédia dans l'utilitaire **Configuration système** en utilisant **Function Key Behavior** (Comportement des touches de fonction). Les options disponibles pour le paramétrage du **comportement des touches de fonction** sont les suivantes :

Multimedia Key First (touches multimédia prioritaires) : cette option est activée par défaut. Lorsque l'utilisateur appuie sur une touche de commande multimédia, l'action multimédia qui y est associée est exécutée. Pour utiliser une touche de fonction, appuyez sur <Fn> + la touche de fonction souhaitée.

Function Key First (touches de fonction prioritaires) : lorsque l'utilisateur appuie sur une touche de fonction, l'action qui y est associée est exécutée. Pour utiliser une touche multimédia, appuyez sur <Fn> + la touche de commande multimédia souhaitée.

 **REMARQUE** : l'option **Multimedia Key First** (touches multimédia prioritaires) n'est active que dans le système d'exploitation. Pendant l'autotest de la mise sous tension (POST), appuyez directement sur <F2> ou <F12>.



 Pour couper le son

 Pour baisser le volume

 Pour augmenter le volume

 Pour lire la piste ou le chapitre précédent

 Lecture ou pause

 Pour lire la piste ou le chapitre suivant

 Pour éjecter le disque

Fonctionnalités de l'écran

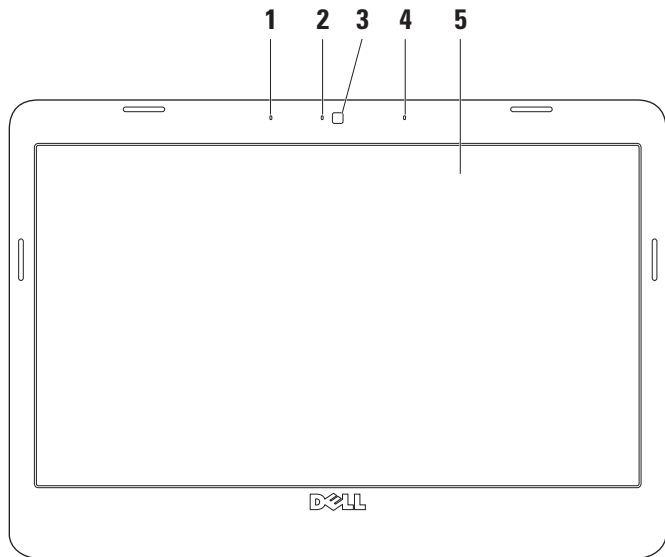

-
- 1 Microphone numérique gauche (en option)** : pour restituer, conjointement avec le microphone numérique droit, un son de haute qualité pour la vidéoconférence et l'enregistrement vocal.
-
- 2 Voyant d'activité de la caméra (en option)**: indique si la caméra est allumée ou éteinte. Votre ordinateur peut ne pas inclure de caméra en fonction de vos choix de configuration lors de l'achat de l'ordinateur.
-
- 3 Caméra (en option)** : caméra intégrée pour la capture vidéo, la vidéoconférence et la conversation en direct. Votre ordinateur peut ne pas inclure de caméra en fonction de vos choix de configuration lors de l'achat de l'ordinateur.
-
- 4 Microphone numérique droit (en option)** : pour restituer, conjointement avec le microphone numérique gauche, un son de haute qualité pour la vidéoconférence et l'enregistrement vocal.
-
- 5 Écran** : votre écran peut différer en fonction de vos choix de configuration lors de l'achat de l'ordinateur. Pour plus d'informations sur les écrans, reportez-vous au *Guide technique Dell*.

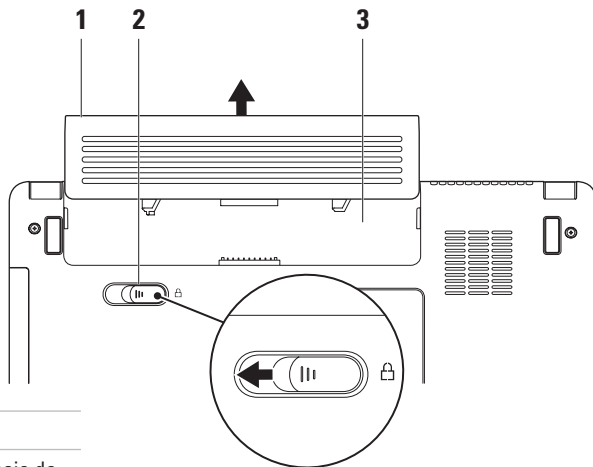

Retrait et remise en place de la batterie



1 Batterie

2 Loquet de la baie de
batterie

3 Baie de batterie

-  **AVERTISSEMENT** : avant de commencer toute procédure de cette section, lisez les informations concernant la sécurité fournies avec votre ordinateur.
-  **AVERTISSEMENT** : l'utilisation d'une batterie non compatible peut accroître le risque d'incendie ou d'explosion. Cet ordinateur ne doit fonctionner qu'avec une batterie fournie par Dell. N'utilisez pas de batterie provenant d'un autre ordinateur.
-  **AVERTISSEMENT** : avant de retirer la batterie, arrêtez l'ordinateur et débranchez les câbles (y compris celui de l'adaptateur secteur).

Pour retirer la batterie :

1. Eteignez l'ordinateur et retournez-le.
2. Poussez sur le côté le loquet de la baie de batterie.
3. Sortez la batterie de la baie.

Pour remettre la batterie en place, glissez-la dans la baie jusqu'à ce que vous entendiez un clic.

Fonctionnalités logicielles

 **REMARQUE** : pour plus d'informations sur les fonctionnalités décrites dans cette section, voir le *Guide technique Dell* disponible sur votre disque dur ou sur le site Web de support de Dell à l'adresse support.dell.com.

Productivité et communication

Vous pouvez utiliser votre ordinateur pour créer des présentations, des brochures, des cartes de vœux, des prospectus et des feuilles de calcul en fonction des applications installées. Reportez-vous à votre bon de commande pour connaître les logiciels installés sur votre ordinateur.

Une fois connecté à Internet, vous pouvez notamment consulter des sites Web, configurer un compte de messagerie, envoyer et télécharger des fichiers.

Divertissement et multimédia

Vous pouvez utiliser votre ordinateur pour regarder des vidéos, jouer, écouter de la musique et des stations de radio sur Internet.

Personnalisation du bureau

Vous pouvez personnaliser votre bureau en modifiant l'apparence, la résolution, le papier peint, l'écran de veille, etc. par l'intermédiaire de la fenêtre **Personnaliser l'apparence et les sons**.

Pour accéder à la fenêtre des propriétés d'affichage :

1. Cliquez avec le bouton droit sur une zone vide du bureau.
2. Cliquez sur **Personnaliser** pour ouvrir la fenêtre **Personnaliser l'apparence et les sons** et découvrir les options de personnalisation possibles.

Personnalisation des paramètres d'alimentation

Vous pouvez utiliser les options d'alimentation du système d'exploitation pour configurer la gestion de l'alimentation de votre ordinateur.

Microsoft® Windows Vista® offre trois options par défaut :

- **équilibre** : offre des performances maximales lorsque vous en avez besoin et économise l'énergie pendant les périodes d'inactivité ;
- **économies d'énergie** : économise l'énergie sur votre ordinateur en réduisant à la fois les performances système pour optimiser la durée de vie de l'ordinateur, et l'énergie consommée par votre ordinateur pendant sa durée de vie ;
- **performances élevées** : optimise les performances système de votre ordinateur en adaptant la vitesse du processeur à votre activité.

Transfert d'informations sur un nouvel ordinateur

1. Cliquez sur **Démarrer**  → **Transfert de fichiers et de paramètres** → **Démarrer le Transfert de fichiers et paramètres Windows**.
2. Dans la fenêtre **Contrôle de compte d'utilisateur**, cliquez sur **Continuer**.
3. Cliquez sur **Démarrer un nouveau transfert** ou **Continuer un transfert en cours**.

Suivez les instructions de l'assistant **Transfert de fichiers et paramètres Windows**.

Sauvegarde de données

Nous vous conseillons de régulièrement sauvegarder les fichiers et dossiers qui figurent sur votre ordinateur.

Pour sauvegarder des fichiers :

1. Cliquez sur **Démarrer**  → **Panneau de configuration** → **Système et maintenance** → **Centre d'accueil** → **Transfert de fichiers et de paramètres**.
2. Cliquez sur **Sauvegarder des fichiers** ou **Sauvegarder l'ordinateur**.
3. Cliquez sur **Continuer** dans la **fenêtre Contrôle de compte d'utilisateur** et suivez les instructions de l'Assistant **Sauvegarder des fichiers**.

Résolution des problèmes

Cette section contient des informations de dépannage concernant votre ordinateur. Si vous n'arrivez pas à résoudre votre problème à l'aide des consignes ci-dessous, consultez la section « Utilisation des outils d'assistance », page 36 ou « Contacter Dell », page 53.

Problèmes de réseau

Connexions sans fil

Si la connexion au réseau sans fil est coupée : le routeur sans fil est hors ligne ou la fonction sans fil a été désactivée sur l'ordinateur.

- Vérifiez votre routeur sans fil pour vous assurer qu'il est sous tension et connecté à votre source de données (modem câble ou concentrateur réseau).
- Des interférences viennent peut-être perturber ou interrompre votre connexion sans fil. Essayez de rapprocher l'ordinateur de votre routeur sans fil.
- Rétablissez la connexion à votre routeur sans fil :
 - a. Enregistrez et fermez tous les fichiers et quittez tous les programmes.
 - b. Cliquez sur **Démarrer**  → **Se connecter à**.
 - c. Suivez les instructions qui s'affichent pour procéder à la configuration.

Connexions filaires

Si la connexion au réseau filaire est coupée : le câble est mal branché ou est endommagé.

- Vérifiez le câble pour vous assurer qu'il est correctement branché et ne présente pas de dommages.

Le voyant d'intégrité de liaison qui figure sur le connecteur réseau intégré vous permet de vérifier que votre connexion fonctionne et vous renseigne sur son état :

- Vert : il existe une connexion correcte entre un réseau à 10 Mbit/s et l'ordinateur.
- Orange : il existe une connexion correcte entre un réseau à 100 Mbit/s et l'ordinateur.
- Éteint : l'ordinateur ne détecte aucune connexion physique au réseau.



REMARQUE : le voyant d'intégrité de liaison du connecteur réseau ne sert que pour les connexions réseau filaires. Le voyant d'intégrité de liaison n'indique pas l'état des connexions sans fil.

Problèmes d'alimentation

Si le voyant d'alimentation est éteint :

l'ordinateur n'est pas allumé ou n'est pas branché à une source d'alimentation.

- Rebranchez le câble d'alimentation sur le connecteur d'alimentation situé à l'arrière de l'ordinateur et sur la prise électrique.
- Si l'ordinateur est branché sur une barrette d'alimentation, vérifiez que celle-ci est branchée sur une prise secteur et qu'elle est allumée. Contournez également les périphériques de protection contre les surtensions électriques, les barrettes d'alimentation et les rallonges d'alimentation pour vérifier que l'ordinateur est correctement sous tension.
- Vérifiez que la prise secteur fonctionne en la testant avec un autre appareil, comme une lampe.
- Vérifiez le branchement du câble de l'adaptateur secteur. Si l'adaptateur secteur est muni d'un voyant, assurez-vous que ce dernier est allumé.

Voyant d'alimentation blanc fixe et absence de réponse de l'ordinateur :

l'écran ne répond peut-être pas. Appuyez sur le bouton d'alimentation jusqu'à ce que l'ordinateur s'éteigne, avant de le rallumer.

Voyant d'alimentation blanc clignotant :

l'ordinateur est en mode veille. Appuyez sur une touche du clavier, déplacez le pointeur à l'aide du pavé tactile ou de la souris, ou appuyez sur le bouton d'alimentation pour revenir au fonctionnement normal.

Si vous rencontrez des interférences qui gênent la réception sur votre ordinateur :

un signal parasite crée des interférences en interrompant ou en perturbant les autres signaux. Les interférences peuvent être dues à divers facteurs :

- Rallonges pour le clavier, la souris et l'alimentation
- Trop de périphériques raccordés à une même barrette d'alimentation.
- Plusieurs barrettes d'alimentation raccordées à la même prise électrique.

Problèmes de mémoire

Un message de mémoire insuffisante s'affiche —

- enregistrez et fermez tous les fichiers et programmes ouverts que vous n'utilisez pas pour vérifier si cela résout le problème.
- Consultez la documentation du logiciel pour prendre connaissance des besoins en mémoire minimum. Au besoin, installez de la mémoire supplémentaire (reportez-vous au *Guide de maintenance* disponible sur le site Web de support Dell à l'adresse **support.dell.com**).
- Réinstallez les barrettes de mémoire (voir le *Guide de maintenance* disponible sur le site Web de support Dell à l'adresse **support.dell.com**) pour vérifier que votre ordinateur communique correctement avec la mémoire.

Si vous rencontrez d'autres problèmes de mémoire :

- Vérifiez que vous suivez les consignes d'installation de la mémoire (voir le *Guide de maintenance* disponible sur le site Web de support Dell à l'adresse **support.dell.com**).
- Vérifiez que la barrette de mémoire est compatible avec votre ordinateur. Votre ordinateur prend en charge la mémoire de type DDR2. Pour plus d'informations sur le type de mémoire pris en charge par votre ordinateur, voir « Spécifications de base », page 57.
- Exécutez Dell Diagnostics (voir « Dell Diagnostics », page 40).
- Réinstallez les barrettes de mémoire (voir le *Guide de maintenance* disponible sur le site Web de support Dell à l'adresse **support.dell.com**) pour vérifier que votre ordinateur communique correctement avec la mémoire.

Problèmes de blocage et problèmes logiciels

Si l'ordinateur ne démarre pas : vérifiez que le câble d'alimentation est bien branché sur l'ordinateur et sur la prise secteur.

Un programme ne répond plus ; Terminez le programme comme suit :

1. Appuyez simultanément sur <Ctrl><Maj><Échap>.
2. Cliquez sur **Applications**.
3. Cliquez sur le programme qui ne répond plus.
4. Cliquez sur **Fin de tâche**.

Si un programme se bloque fréquemment : consultez la documentation du logiciel. Si nécessaire, supprimez, puis réinstallez le programme.

 **REMARQUE** : les logiciels sont généralement livrés avec des instructions d'installation fournies dans la documentation ou sur le disque (CD ou DVD) qui les accompagne.

Si l'ordinateur ne répond plus ou si un écran bleu apparaît :

 **PRECAUTION** : vous risquez de perdre des données si vous ne parvenez pas à arrêter le système d'exploitation.

Si vous n'obtenez aucune réponse lorsque vous appuyez sur une touche du clavier ou lorsque vous déplacez la souris, appuyez sur le bouton d'alimentation et maintenez-le enfoncé pendant au moins 8 à 10 secondes jusqu'à ce que l'ordinateur s'éteigne, puis redémarrez votre ordinateur.

Un programme est conçu pour une version antérieure du système d'exploitation Microsoft® Windows® :

exécutez l'Assistant Compatibilité des programmes. L'Assistant Compatibilité des programmes configure un programme pour qu'il fonctionne dans un environnement similaire aux environnements des systèmes d'exploitation autres que Windows Vista.

1. Cliquez sur **Démarrer**  → **Panneau de configuration** → **Programmes** → **Utiliser un programme plus ancien avec cette version de Windows**.
2. Dans l'écran d'accueil, cliquez sur **Suivant**.
3. Suivez les instructions qui s'affichent.

Si d'autres problèmes logiciels se produisent :

- Sauvegardez vos fichiers immédiatement.
- Utilisez un logiciel antivirus pour analyser le disque dur ou les CD.
- Enregistrez et fermez les fichiers ouverts et quittez tous les programmes, puis arrêtez l'ordinateur à l'aide du menu **Démarrer** .
- Consultez la documentation fournie avec le logiciel ou contactez son éditeur pour obtenir des informations détaillées sur le dépannage :
 - Vérifiez que le programme est compatible avec le système d'exploitation installé sur l'ordinateur.

- Vérifiez que l'ordinateur est conforme aux exigences matérielles requises pour que le logiciel fonctionne. Consultez la documentation du logiciel pour plus d'informations.
- Vérifiez que le programme est correctement installé et configuré.
- Vérifiez que les pilotes de périphériques n'entrent pas en conflit avec le programme.
- Si nécessaire, supprimez, puis réinstallez le programme.

Utilisation des outils d'assistance

Dell Support Center

Le **Centre de support** Dell vous aide à trouver le service, le support et les informations spécifiques au système que vous recherchez. Pour plus d'informations sur le **Centre de support Dell** et les outils d'assistance disponibles, cliquez sur l'onglet **Services** du site **support.dell.com**.

Cliquez sur l'icône  de la barre des tâches pour lancer l'application. La page d'accueil fournit des liens permettant d'accéder aux ressources suivantes :

- Aide autonome (dépannage, sécurité, performances système, mise en réseau, Internet, sauvegarde et restauration, et système d'exploitation Windows)
- Alertes (alertes de support technique concernant votre ordinateur)
- Assistance de Dell (support technique avec DellConnect™, service clientèle, formation et didacticiels, aide Comment faire avec Dell on Call et analyse en ligne avec PC CheckUp)
- À propos de votre système (documentation du système, informations de garantie, informations sur le système, mises à jour et accessoires)

Le haut de la page d'accueil de **Dell Support Center** affiche le numéro de modèle de votre ordinateur ainsi que son étiquette de service et son code de service express.

Pour plus d'informations sur le **Centre de support Dell**, voir le *Guide technique Dell* disponible sur votre disque dur ou sur le site Web de support Dell à l'adresse **support.dell.com**.

Messages système

Si votre ordinateur rencontre un problème ou une erreur, il peut afficher un message système qui vous permettra d'en identifier la cause et vous renseignera sur les mesures à prendre pour résoudre le problème.

 **REMARQUE** : si le message affiché par l'ordinateur ne figure pas parmi les exemples suivants, reportez-vous à la documentation du système d'exploitation ou du programme qui était en cours d'exécution au moment où le message est apparu. Vous pouvez également consulter le *Manuel d'entretien* sur le site Web du support Dell à l'adresse **support.dell.com** ou voir « Contacter Dell », page 53, pour obtenir de l'aide.

Alert! Previous attempts at booting this system have failed at checkpoint [nnnn]. For help in resolving this problem, please note this checkpoint and contact Dell Technical Support : l'ordinateur n'a pas réussi à réaliser la procédure d'amorçage après trois tentatives consécutives à cause de la même erreur. Pour obtenir de l'aide, voir « Contacter Dell », page 53.

CMOS checksum error : défaillance possible de la carte système ou pile d'horloge temps réel déchargée. Remplacez la batterie. Voir le *Guide de maintenance* disponible sur le site Web de support Dell à l'adresse support.dell.com ou la section Contacter Dell à la page 53 pour obtenir de l'aide.

Possible hard disk drive failure : panne possible du lecteur de disque dur lors de l'autotest de la mise sous tension (POST). Pour obtenir de l'aide, voir « Contacter Dell », page 53.

Hard-disk drive read failure : panne possible du disque dur lors du test d'amorçage. Pour obtenir de l'aide, voir « Contacter Dell », page 53.

Keyboard failure (défaillance du clavier) : défaillance du clavier ou câble du clavier mal branché.

No boot device available (aucun périphérique de démarrage disponible) : aucune partition de démarrage disponible sur le disque dur. Le connecteur est peut-être mal branché ou il n'existe pas de périphérique de démarrage.

- Si vous utilisez le disque dur comme périphérique de démarrage, vérifiez que le connecteur est branché et que le disque

dur est installé correctement et partitionné comme périphérique de démarrage.

- Ouvrez le programme de configuration du système et vérifiez que les informations relatives à la séquence de démarrage sont correctes (voir le *Guide de maintenance* disponible sur le site Web de support Dell à l'adresse support.dell.com).

No timer tick interrupt (absence d'interruption de cadence de l'horloge) : puce sur la carte système peut-être défectueuse ou défaillance de la carte mère (voir le *Guide de maintenance* disponible sur le site Web de support Dell à l'adresse support.dell.com).

USB over current error : déconnectez le périphérique USB. Votre périphérique USB a besoin d'une alimentation en électricité plus importante pour fonctionner correctement. Utilisez une source d'alimentation externe pour connecter le périphérique USB ou, si votre périphérique possède deux câbles USB, connectez-les tous les deux.

NOTICE - Hard Drive SELF MONITORING SYSTEM has reported that a parameter has exceeded its normal operating range. (Attention : le système d'autosurveillance (self monitoring system) indique qu'un paramètre se situe en dehors de la plage de fonctionnement normal.) Dell recommends that you back up your data regularly. (Dell vous recommande de sauvegarder régulièrement vos données.) A parameter out of range may or may not indicate a potential hard drive problem (un paramètre en dehors de la plage de fonctionnement peut parfois indiquer un problème de disque dur) : erreur SMART, défaillance possible du disque dur.

Cette fonctionnalité peut être activée ou désactivée dans le programme de configuration du système (consultez la section Contacter Dell à la page 53 pour obtenir de l'aide)

Dépanneur des conflits matériels

Si un périphérique n'est pas détecté pendant la configuration du système d'exploitation ou est détecté mais n'est pas correctement configuré, utilisez l'**Utilitaire de résolution des problèmes matériels** pour résoudre cette incompatibilité.

Pour démarrer le Dépanneur des conflits matériels :

1. Cliquez sur **Démarrer**  → **Aide et support**.
2. Entrez **dépanneur des conflits matériels** dans le champ de recherche puis appuyez sur <Entrée> pour lancer la recherche.
3. Dans les résultats de la recherche, sélectionnez l'option décrivant le mieux le problème et effectuez les étapes suivantes de dépannage.

Dell Diagnostics

Si vous rencontrez un problème avec votre ordinateur, procédez aux vérifications décrites dans la section « Blocages et problèmes logiciels », page 34, et exécutez Dell Diagnostics avant de contacter Dell pour obtenir une assistance technique.

Il est recommandé d'imprimer ces procédures avant de commencer.

 **REMARQUE** : le programme Dell Diagnostics fonctionne uniquement sur les ordinateurs Dell.

 **REMARQUE** : le disque contenant les *pilotes et utilitaires (Drivers and Utilities)* est en option et n'est pas fourni avec tous les ordinateurs.

Consultez la section System Setup (Configuration du système) du *Guide de maintenance* afin d'examiner les informations de configuration de votre ordinateur et pour vous assurer que le périphérique que vous souhaitez tester s'affiche dans le programme de configuration système et qu'il est activé.

Lancez Dell Diagnostics à partir du disque dur ou du disque contenant les *pilotes et utilitaires (Drivers and Utilities)*.

Démarrage de Dell Diagnostics à partir de votre disque dur

Dell Diagnostics se trouve dans une partition cachée (utilitaire de diagnostics) de votre disque dur.

 **REMARQUE** : si aucune image ne s'affiche sur l'écran de l'ordinateur, voir « Contacter Dell », page 53.

1. Vérifiez que l'ordinateur est relié à une prise secteur dont le fonctionnement a été vérifié.
2. Allumez votre ordinateur (ou redémarrez-le).
3. Lorsque le logo DELL™ apparaît, appuyez immédiatement sur <F12>. Sélectionnez **Diagnostics** dans le menu d'amorçage et appuyez sur <Entrée>.

 **REMARQUE** : si vous attendez trop longtemps et si le logo du système d'exploitation apparaît, patientez jusqu'à ce que le bureau de Microsoft® Windows® s'affiche ; arrêtez alors votre ordinateur et faites une nouvelle tentative.

 **REMARQUE** : si un message indique qu'aucune partition de diagnostic n'a été trouvée, lancez Dell Diagnostics à partir du disque contenant les *pilotes et les utilitaires (Drivers and Utilities)*.

4. Appuyez sur une touche pour démarrer Dell Diagnostics à partir de la partition d'utilitaires de diagnostic de votre disque dur.

Lancement de Dell Diagnostics à partir du disque contenant les pilotes et les utilitaires (Drivers and Utilities)

1. Insérez le *disque contenant les pilotes et les utilitaires (Drivers and Utilities)*.
2. Arrêtez et redémarrez l'ordinateur. Lorsque le logo DELL apparaît, appuyez immédiatement sur la touche <F12>.

 **REMARQUE** : si vous attendez trop longtemps et si le logo du système d'exploitation apparaît, patientez jusqu'à ce que le bureau de Microsoft® Windows® s'affiche ; arrêtez alors votre ordinateur et faites une nouvelle tentative.

 **REMARQUE** : la procédure ci-dessous modifie la séquence de démarrage pour un seul démarrage. Au démarrage suivant, l'ordinateur démarre en fonction des périphériques définis dans le programme de configuration du système.

3. Lorsque la liste des périphériques d'amorçage s'affiche, sélectionnez **CD/DVD/CD-RW**, puis appuyez sur <Entrée>.
4. Sélectionnez l'option **Boot from CD-ROM** (Démarrer à partir du CD-ROM) sur le menu qui apparaît et appuyez sur <Entrée>.
5. Tapez 1 pour démarrer le menu du CD et appuyez sur <Entrée> pour poursuivre.
6. Sélectionnez **Run the 32 Bit Dell Diagnostics** (Exécuter Dell Diagnostics 32 bits) dans la liste numérotée. Si plusieurs versions sont répertoriées, sélectionnez la version appropriée pour votre ordinateur.
7. Lorsque le **menu principal** de Dell Diagnostics s'affiche, sélectionnez le test à effectuer.

Restauration du système d'exploitation

Pour restaurer le système d'exploitation, vous pouvez utiliser différentes méthodes :

- La fonction Restauration du système ramène votre ordinateur à un état de fonctionnement antérieur, sans affecter les fichiers de données. Utilisez-la en priorité pour restaurer le système d'exploitation tout en préservant les fichiers de données.
- Dell Factory Image Restore restaure le disque dur à l'état de fonctionnement dans lequel il se trouvait lorsque vous avez acheté l'ordinateur. Ce programme supprime définitivement toutes les données du disque dur et tous les programmes installés après réception de l'ordinateur. N'utilisez Dell Factory Image Restore que si la restauration du système n'a pas résolu votre problème de système d'exploitation.

- Si vous avez reçu un disque avec le système d'exploitation en même temps que votre ordinateur, vous pouvez utiliser ce disque pour restaurer le système d'exploitation. Toutefois, l'utilisation de ce disque supprime également toutes les données du disque dur. N'utilisez ce disque que si la fonction de restauration du système n'a pas résolu votre problème de système d'exploitation.

Restauration du système

Les systèmes d'exploitation Windows proposent une option de restauration du système qui vous permet de restaurer l'ordinateur à un état antérieur (sans affecter les fichiers de données) si les modifications apportées au matériel, aux logiciels ou à d'autres paramètres du système empêchent l'ordinateur de fonctionner correctement. Toutes les modifications apportées à votre ordinateur par la restauration du système sont totalement réversibles.

 **PRECAUTION : effectuez des sauvegardes régulières de vos fichiers de données ! La restauration du système ne permet pas de les récupérer.**

 **REMARQUE** : les procédures présentées dans ce document concernent l'affichage par défaut de Windows. Elles risquent de ne pas s'appliquer si votre ordinateur Dell™ est réglé sur le mode d'affichage classique de Windows.

Lancement de la fonction Restauration du système

1. Cliquez sur **Démarrer** .
2. Dans la case **Rechercher**, saisissez `Restauration du système` et appuyez sur <Entrée>.

 **REMARQUE** : la fenêtre **Contrôle de compte d'utilisateur** peut apparaître. Si vous êtes administrateur de l'ordinateur, cliquez sur **Continuer** ; sinon, prenez contact avec votre administrateur pour poursuivre l'action voulue.

3. Cliquez sur **Suivant** et suivez les instructions qui s'affichent à l'écran.

Si cette restauration n'a pas résolu le problème, vous pouvez l'annuler.

Annulation de la dernière restauration du système

 **REMARQUE** : avant de procéder à l'annulation de la dernière restauration du système, sauvegardez et fermez tous les fichiers ouverts et quittez tous les programmes. Ne modifiez, n'ouvrez ou ne supprimez en aucun cas des fichiers ou des programmes tant que la restauration du système n'est pas terminée.

1. Cliquez sur **Démarrer** .
2. Dans la case **Rechercher**, saisissez `Restauration du système` et appuyez sur <Entrée>.
3. Cliquez sur **Annuler ma dernière restauration** puis sur **Suivant**.

Dell Factory Image Restore

 **PRECAUTION** : Dell Factory Image Restore supprime définitivement toutes les données qui figurent sur le disque dur et supprime tous les programmes et tous les pilotes installés après que vous avez reçu l'ordinateur. Si possible, sauvegardez toutes les données avant de lancer ces options. N'utilisez Dell Factory Image Restore que si la restauration du système n'a pas résolu votre problème de système d'exploitation.

 **REMARQUE** : Dell Factory Image Restore peut ne pas être disponible dans certains pays ou sur certains ordinateurs.

N'utilisez Dell Factory Image Restore pour restaurer le système d'exploitation qu'en dernier recours. Ces options restaurent votre disque dur à l'état de fonctionnement dans lequel il était lorsque vous avez acheté l'ordinateur. Tous les programmes ou fichiers ajoutés depuis que vous avez reçu votre ordinateur, notamment les fichiers de données, sont définitivement supprimés du disque dur. Les documents, feuilles de calcul, messages électroniques, photos numériques et fichiers de musique constituent les fichiers de données. Si possible, sauvegardez toutes les données avant de lancer Dell Factory Image Restore.

Dell Factory Image Restore

1. Allumez l'ordinateur. Lorsque le logo Dell apparaît, appuyez plusieurs fois sur <F8> afin d'accéder à la fenêtre **Options de démarrage avancées de Vista**.
 2. Sélectionnez **Réparer l'ordinateur**.
 3. La fenêtre **Options de récupération système** apparaît.
 4. Sélectionnez une disposition de clavier, puis cliquez sur **Suivant**.
 5. Pour accéder aux options de réparation, ouvrez une session comme utilisateur local. Pour accéder à l'invite de commandes, saisissez `administrator` dans le champ **Nom d'utilisateur**, puis cliquez sur **OK**.
 6. Cliquez sur **Dell Factory Image Restore**. L'écran de bienvenue de **Dell Factory Image Restore** apparaît.
-  **REMARQUE** : selon votre configuration, vous devrez peut-être sélectionner **Dell Factory Tools** (Outils d'usine Dell), puis

Dell Factory Image Restore (Restauration d'image d'usine Dell).

7. Cliquez sur **Next** (Suivant). L'écran **Confirm Data Deletion** (Confirmer la suppression des données) apparaît.
-  **REMARQUE** : si vous ne souhaitez pas effectuer la restauration d'image d'usine, cliquez sur **Cancel (Annuler)**.
8. Cochez la case pour confirmer que vous souhaitez poursuivre le reformatage du disque dur et la restauration du logiciel système à l'état d'origine, puis cliquez sur **Next (Suivant)**.
Le processus de restauration commence ; il peut prendre au moins cinq minutes. Un message apparaît lorsque le système d'exploitation et les applications préinstallées en usine ont été restaurés à leur état de sortie d'usine.
 9. Cliquez sur **Finish** (Terminer) pour redémarrer le système.

Réinstallation du système d'exploitation

Avant de commencer

Si vous souhaitez réinstaller le système d'exploitation Windows pour corriger un problème avec un nouveau pilote, commencez par utiliser la fonction de retour à une version précédente du pilote de Windows. Si le programme Restauration des pilotes de périphériques ne corrige pas le problème, utilisez la fonction Restauration du système pour que votre système d'exploitation revienne à l'état de fonctionnement dans lequel il se trouvait avant l'installation du nouveau pilote de périphérique. Voir la section « Restauration du système », page 42.

 **REMARQUE** : avant de commencer l'installation, sauvegardez tous les fichiers de données se trouvant sur le disque dur principal. Dans une configuration classique, le disque dur principal correspond au premier disque dur détecté par l'ordinateur.

Pour réinstaller Windows, vous avez besoin des deux disques suivants :

- le disque avec le *système d'exploitation* de Dell et
- le disque contenant les *pilotes et les utilitaires (Drivers and Utilities)* de Dell.

 **REMARQUE** : le disque Dell contenant les *pilotes et les utilitaires (Drivers and Utilities)* rassemble les pilotes installés lors de l'assemblage de l'ordinateur. Utilisez le disque Dell contenant les *pilotes et les utilitaires (Drivers and Utilities)* pour charger les pilotes nécessaires. Selon la région dans laquelle vous avez commandé votre ordinateur, ou que vous avez demandé ou non les disques de Dell contenant les *pilotes et les utilitaires (Drivers and Utilities)* et le *système d'exploitation*, ces derniers peuvent ne pas être fournis avec votre ordinateur.

Réinstallation de Windows Vista

Le processus de réinstallation peut prendre de 1 à 2 heures. Après avoir réinstallé le système d'exploitation, vous devez réinstaller les pilotes de périphériques, le programme antivirus ainsi que les autres logiciels.

1. Enregistrez et fermez tous les fichiers et quittez tous les programmes.
2. Insérez le disque avec le *système d'exploitation*.
3. Cliquez sur **Quitter** si le message **Installer Windows** apparaît.
4. Redémarrez l'ordinateur.
5. Lorsque le logo DELL apparaît, appuyez immédiatement sur <F12>.

 **REMARQUE** : si vous attendez trop longtemps et si le logo du système d'exploitation apparaît, patientez jusqu'à ce que le bureau de Microsoft® Windows® s'affiche ; arrêtez alors votre ordinateur et faites une nouvelle tentative.

 **REMARQUE** : la procédure ci-dessous modifie la séquence de démarrage pour un seul démarrage. Au démarrage suivant, l'ordinateur démarre en fonction des périphériques définis dans le programme de configuration du système.

6. Lorsque la liste des périphériques d'amorçage s'affiche, sélectionnez **CD/DVD/CD-RW Drive**, puis appuyez sur <Entrée>.
7. Appuyez sur n'importe quelle touche pour **démarrer à partir du CD-ROM**, puis conformez-vous aux instructions qui s'affichent à l'écran pour terminer l'installation.

Obtenir de l'aide

Pour tout problème lié à votre ordinateur, procédez comme suit pour diagnostiquer et résoudre le problème :

1. Voir « Résolution des problèmes », page 30, pour obtenir des informations et connaître les procédures de résolution relatives au problème rencontré par votre ordinateur.
2. Voir « Dell Diagnostics », page 40, pour connaître les procédures d'exécution de Dell Diagnostics.
3. Remplissez la « Liste de vérification de diagnostics », page 52.
4. Utilisez la gamme complète de services en ligne de Dell disponibles sur le site Web de support technique (**support.dell.com**) pour obtenir de l'aide sur les procédures d'installation et de dépannage. Voir la section Services en ligne à la page 50 pour obtenir une liste plus complète des services de support technique Dell en ligne.
5. Si les étapes précédentes ne vous ont pas permis de résoudre le problème, consultez la section « Avant d'appeler » à la page 52, puis « Contacter Dell » à la page 53.

 **REMARQUE** : appelez le support technique depuis un téléphone proche de l'ordinateur afin qu'un technicien puisse vous guider dans la procédure de dépannage.

 **REMARQUE** : le système de code du service express de Dell peut ne pas être disponible dans tous les pays.

Lorsque le système téléphonique automatisé de Dell vous le demande, entrez votre code de service express pour acheminer votre appel vers l'équipe de support technique appropriée. Si vous ne disposez pas d'un code de service express, ouvrez le dossier **Dell Accessories** (Accessoires Dell), double-cliquez sur l'icône **Express Service Code** (Code de service express) et suivez les instructions qui s'affichent.

 **REMARQUE** : certains services ne sont pas toujours disponibles en dehors des États-Unis. Contactez votre représentant Dell local pour en savoir plus.

Support technique et service clientèle

Le service de support de Dell est à votre disposition pour répondre à toutes les questions relatives au matériel Dell. Notre équipe de support technique utilise des tests de diagnostic informatisés pour répondre plus rapidement et plus efficacement à vos questions.

Pour contacter le service de support Dell, reportez-vous à « Avant d'appeler », page 52, puis recherchez les informations de contact qui s'appliquent à votre région ou rendez-vous sur le site **support.dell.com**.

Services en ligne

Pour en savoir plus sur les produits et services Dell, consultez les sites suivants :

- **www.dell.com**
- **www.dell.com/ap** (pays d'Asie et du Pacifique uniquement)
- **www.dell.com/jp** (Japon uniquement)
- **www.euro.dell.com** (Europe uniquement)
- **www.dell.com/la** (pays d'Amérique latine et Caraïbes)
- **www.dell.ca** (Canada uniquement)

Vous pouvez accéder au support technique Dell via les sites Web et adresses e-mail suivants :

Sites Web de support technique Dell

- **support.dell.com**
- **support.jp.dell.com** (Japon uniquement)
- **support.euro.dell.com** (Europe uniquement)
- **supportapj.dell.com** (Asie / Pacifique uniquement)

Adresses e-mail du support technique Dell

- **mobile_support@us.dell.com**
- **support@us.dell.com**
- **la-techsupport@dell.com** (pays d'Amérique latine et Caraïbes uniquement)
- **apsupport@dell.com** (pays d'Asie et du Pacifique uniquement)

Adresses e-mail des services Marketing et ventes de Dell

- **apmarketing@dell.com** (pays d'Asie et du Pacifique uniquement)
- **sales_canada@dell.com** (Canada uniquement)

Protocole de transfert de fichiers (FTP) anonyme

- **ftp.dell.com**

Connectez-vous en tant qu'utilisateur : anonyme (anonymous) et en utilisant votre adresse e-mail comme mot de passe.

Service automatisé de l'état de votre commande

Pour vérifier l'état de vos commandes de produits Dell, rendez-vous sur le site Web **support.dell.com** ou appelez le service automatisé de l'état de votre commande. Un message préenregistré vous invite à entrer les informations concernant votre commande afin de la localiser et de vous informer. Pour obtenir le numéro de téléphone à appeler à partir de votre région, consultez la section Contacter Dell à la page 53 si vous avez des problèmes avec votre commande.

Si vous rencontrez un problème avec votre commande, comme des pièces manquantes ou non adaptées ou une facturation erronée, contactez le service clientèle de Dell. Gardez votre facture ou votre bordereau d'expédition à portée de main lorsque vous appelez. Pour obtenir le numéro de téléphone à appeler à partir de votre région, consultez la section Contacter Dell à la page 53.

Informations sur les produits

Pour obtenir des informations sur les autres produits disponibles auprès de Dell ou pour passer une commande, rendez-vous sur le site Web de Dell à l'adresse **www.dell.com**. Pour obtenir le numéro de téléphone à appeler à partir de votre région ou pour parler à un représentant du service des ventes, voir « Contacter Dell », page 53.

Avant d'appeler

 **REMARQUE** : ayez à portée de main votre code de service express lorsque vous appelez. Le code permet au système d'assistance téléphonique automatisé de Dell de diriger votre appel plus efficacement. Le système vous demandera peut-être également votre numéro de série (situé à l'arrière ou sur le dessous de votre ordinateur).

N'oubliez pas de remplir la Liste de vérification de diagnostic ci-après. Si possible, mettez votre ordinateur sous tension avant de contacter Dell pour obtenir une assistance et appelez d'un téléphone situé à proximité de votre ordinateur. Il peut vous être demandé de saisir certaines commandes au clavier, de fournir des informations détaillées sur le fonctionnement de l'ordinateur ou d'essayer d'autres méthodes de dépannage uniquement possibles sur ce dernier. Veillez à vous munir de la documentation de l'ordinateur.

Liste de vérification des diagnostics

- Nom :
- Date :

- Adresse :
- Numéro de téléphone :
- Numéro de série (code à barres situé à l'arrière de l'ordinateur ou en dessous) :
- Code de service express :
- Numéro d'autorisation de retour de matériel (fourni par un technicien de support de Dell) :
- Système d'exploitation et version :
- Périphériques :
- Cartes d'extension :
- Êtes-vous connecté à un réseau ? Oui/Non
- Réseau, version et carte réseau :
- Programmes et versions :

Consultez la documentation de votre système d'exploitation pour déterminer le contenu des fichiers de démarrage de l'ordinateur. Si votre ordinateur est relié à une imprimante, imprimez tous ces fichiers. Sinon, notez leur contenu avant d'appeler Dell.

- Message d'erreur, code sonore ou code de diagnostic :
- Description du problème et procédures de dépannage effectuées :

Contacteur Dell

Aux États-Unis, appelez le 800-WWW-DELL (800-999-3355).

 **REMARQUE** : si vous n'avez pas de connexion Internet active, vous trouverez les informations de contact sur votre confirmation de commande, bordereau d'expédition, facture ou dans le catalogue de produits Dell.

Dell propose plusieurs options de service et de support technique en ligne et par téléphone. Leur disponibilité variant d'un pays à l'autre, il est possible que certains services ne soient pas proposés dans votre région. Pour prendre contact avec Dell pour des questions commerciales, de support technique ou de service à la clientèle :

1. Rendez-vous sur le site **support.dell.com**.
2. Sélectionnez l'option appropriée dans le menu déroulant **Choisissez un pays ou une région** situé au bas de la page.
3. Cliquez sur **Contactez-nous** dans la partie gauche de la page.
4. Sélectionnez le lien correspondant au service ou au support requis.
5. Choisissez la méthode qui vous convient le mieux pour prendre contact avec Dell.

Recherche d'informations et de ressources supplémentaires

Si vous voulez :

réinstaller votre système d'exploitation.

exécuter un programme de diagnostics pour votre ordinateur, réinstaller le logiciel LSS (Laptop System Software), mettre à jour les pilotes de votre ordinateur ou lire des fichiers
Lisez-moi.

en savoir plus sur votre système d'exploitation, l'entretien des périphériques, RAID, Internet, le Bluetooth®, la mise en réseau et la messagerie électronique.

Voir :

le disque contenant votre système d'exploitation.

le *CD Drivers and Utilities*.



REMARQUE : les mises à jour de pilotes et de documents sont disponibles sur le site Web de support de Dell™ à l'adresse **support.dell.com**.

la *Guide technique Dell* installé sur votre disque dur.

Si vous voulez :

mettre à niveau votre ordinateur en remplaçant ou en ajoutant de la mémoire ou en remplaçant le disque dur.

réinstaller ou remplacer une pièce usée ou défectueuse.

trouver des informations sur les meilleures pratiques en matière de sécurité pour votre ordinateur.

consulter les informations sur la garantie, les termes et conditions (Etats-Unis uniquement), les consignes de sécurité, les informations sur les réglementations, l'ergonomie et le contrat de licence utilisateur final.

Voir :

le *Guide de maintenance* disponible sur le site Web de support Dell à l'adresse **support.dell.com**.



REMARQUE : dans certains pays, l'ouverture de l'ordinateur et le remplacement de pièces peut annuler la garantie. Consultez votre garantie et les politiques de retour avant toute intervention à l'intérieur de votre ordinateur.

les documents de sécurité et de garantie fournis avec votre ordinateur et voir également la page Regulatory Compliance (conformité à la réglementation) à l'adresse **www.dell.com/regulatory_compliance**.

Si vous voulez :

trouver votre numéro de série/code de service express (vous devez fournir un numéro de série pour l'identification de votre ordinateur sur le site **support.dell.com** ou pour contacter le support technique).

trouver des pilotes et des téléchargements.
avoir accès au support technique et à une aide sur les produits.

vérifier l'état de vos commandes.

trouver des solutions et des réponses à des questions courantes.

trouver des informations sur des mises à jour de dernière minute concernant des modifications techniques apportées à votre ordinateur ou des documents de référence destinés aux techniciens ou aux utilisateurs expérimentés.

Voir :

l'arrière ou le dessous de votre ordinateur.



le site Web de support de Dell™, à l'adresse **support.dell.com**.

Caractéristiques

Modèle du système

Inspiron 1440

Cette section fournit des informations qui peuvent vous être utiles lors de l'installation de votre ordinateur, de sa mise à niveau ou de la mise à jour de ses pilotes.

 **REMARQUE** : les offres peuvent varier d'une région à l'autre. Pour plus d'informations sur la configuration de votre ordinateur, cliquez sur **Démarrer**  → **Aide et support**, puis sélectionnez l'option qui permet de consulter les informations sur votre ordinateur.

Processeur

<i>Type</i>	<i>Cache L2</i>
Intel® Celeron®	1 Mo
Intel Celeron Dual-Core	1 Mo
Intel Pentium® double cœur	1 Mo
Intel Core™2 Duo	2 Mo / 3 Mo / 6 Mo
Fréquence du bus externe	667 MHz, 800 MHz et 1066 MHz

Mémoire

Connecteur de module de mémoire	deux connecteurs SO-DIMM accessibles à l'intérieur
Configurations de mémoire possible	1 Go, 2 Go, 3 Go, 4 Go, 6 Go et 8 Go
Type de mémoire	DDR2 SO-DIMM
Mémoire minimale	1 Go
Mémoire maximale	8 Go

 **REMARQUE** : pour des instructions sur la mise à niveau de votre mémoire, voir le *Guide de maintenance* disponible sur le site Web de support Dell à l'adresse support.dell.com.

ExpressCard

Connecteur	un connecteur ExpressCard 34 mm
Taille du connecteur	26 broches

Informations relatives à l'ordinateur

Puce du système	Intel GM45 (UMA) Intel GM45 (discret)
Carte graphique	ATI Mobility Radeon HD4330
Mémoire de la carte graphique	256 Mo GFX / 512 Mo GFX
Bus graphique	interne

Communications

Modem (en option)	modem externe USB V.92 56K
Carte réseau	LAN Ethernet 10/100 sur la carte système
sans fil	Prise en charge sans fil WLAN et Bluetooth® interne

Audio

Type audio	son haute définition à deux canaux (Azalia)
Contrôleur audio	IDT 92HD81
Conversion stéréo	24 bits (analogique-numérique et numérique-analogique)
Interface interne	Son haute définition Intel
Haut-parleur	deux haut-parleurs 4 Ohms

Audio

Contrôle du volume	menus du programme, raccourcis clavier
--------------------	--

Ports et connecteurs

Audio	un connecteur pour microphone, une prise casque / haut-parleurs stéréo, micro numérique avec module de caméra (en option)
Carte Mini	Logement carte Minidemi hauteur
Carte réseau	port RJ45
USB	trois connecteurs 4 broches conformes à la norme USB 2.0
Vidéo	Connecteur 15 trous

Caractéristiques

Ecran

Type (TrueLife)	14 pouces WLED (HD) 14 pouces WLED (HD+)
-----------------	---

Dimensions :

Hauteur 173,95 mm (6,85 pouces)

Largeur 309,40 mm (12,2 pouces)

Diagonale 355,60 mm (14 pouces)

Angle de fonctionnement 0° (fermé) à 140°

Angles de vue :

Horizontal ± 40° (HD)
± 60° (HD+)

Vertical ± 15/-30° (HD)
± 50° (HD+)

Ecran

Taille du pixel 0,2265 mm (HD)
0,1935 mm (HD+)

Consommation d'énergie (panneau avec rétroéclairage) (typique) 4,8 W (max) (HD)
5,5 W (max) (HD+)

Caméra (en option)

Pixel 1,3 mégapixel

Résolution vidéo 320 x 240 ~1280 x 1024
(640 x 480 à 30 ips)

Angle de vue diagonal 66°

Tablette tactile

Résolution de position X/Y (mode table graphique)	240 cpp
<i>Dimension :</i>	
Largeur	zone sensible de 81 mm (3,19 pouces)
Hauteur	rectangle de 42 mm (1,65 pouce)

Clavier

Nombre de touches	86 (États-Unis et Canada), 87 (Europe), 90 (Japon)
Disposition	QWERTY/AZERTY/Kanji

Batterie

Type	Lithium-ion 4 cellules Lithium-ion 6 cellules Lithium-ion 9 cellules
Profondeur	48,45 mm (1,91 pouces)
Hauteur	20,15 mm (0,79 pouces) (4/6 cellules) 40,05 mm (1,58 pouces) (9 cellules)
Largeur	205,22 mm (8,08 pouces) (4/6 cellules) 276,95 cm (10,90 pouces) (9 cellules)

Caractéristiques

Batterie

Poids	0,26 kg (0,57 livres) (4 cellules)
	0,35 kg (0,35 livres) (6 cellules)
	0,52 kg (1,15 livres) (9 cellules)

Adaptateur secteur

Tension d'entrée	100–240 VCA
Courant d'entrée (maximal)	1,5 / 1,6 A
Fréquence d'entrée	50–60 Hz
Puissance de sortie	65 W ou 90 W
Courant de sortie	3,34 A (65 W) ; 4,62 A (90 W)

Adaptateur secteur

Tension de sortie nominale	19,5 +/-1,0 VCC
<i>Dimensions :</i>	
65 W	
Hauteur	29,0 mm (1,14 pouces)
Largeur	46,5 mm (1,83 pouces)
Profondeur	107 mm (4,21 pouces)
Poids (avec les câbles)	0,250 kg (0,55 livres)
Série E 65 W	
Hauteur	16,0 mm (0,67 pouces)
Largeur	66,0 mm (2,60 pouces)
Profondeur	127 mm (5 pouces)

Adaptateur secteur

Poids (avec les câbles)	0,265 kg (0,58 livres)
90 W	
Hauteur	16,0 mm (0,67 pouces)
Largeur	70,0 mm (2,76 pouces)
Profondeur	147,0 mm (5,79 pouces)
Poids (avec les câbles)	0,350 kg (0,77 livres)
Série D 90 W	
Hauteur	34,2 mm (1,35 pouces)
Largeur	60,8 mm (2,40 pouces)
Profondeur	169,5 mm (6,68 pouces)
Poids (avec les câbles)	0,460 kg (1,01 livres)

Caractéristiques physiques

Hauteur	25,4 à 38,9 mm (1 à 1,5 pouces)
Largeur	339 mm (13,35 pouces)
Profondeur	238 mm (9,37 pouces)
Poids (avec une batterie 4 cellules)	2,3 kg (5,07 livres)
Poids (avec une batterie 6 cellules)	2,4 kg (5,29 livres)

Environnement informatique*Plage de températures :*

Fonctionnement	0° à 35°C (32° à 95°F)
Stockage	-40° à 35°C (-40° à 149°F)

Caractéristiques

Environnement informatique

Humidité relative (maximale) :

Fonctionnement 10% à 90% (sans condensation)

Stockage 5% à 95% (sans condensation)

Vibration maximale (avec un spectre de vibration aléatoire simulant l'environnement utilisateur) :

Fonctionnement 0,66 GRMS

Stockage 1,30 GRMS

Résistance maximale aux chocs (mesurée avec la tête de l'unité de disque dur en position de repos et une demi-impulsion sinusoïdale de 2 m/s) :

Environnement informatique

Fonctionnement 110 G

Stockage 163 G

Niveau de contaminants atmosphériques G2 ou inférieur, tel que défini par la norme ISA-S71.04-1985

Index

A

Adaptateur secteur

taille et poids **62, 63**

adresses électroniques

du support technique **50**

aide

obtention d'aide et de support **48**

appeler Dell **52**

B

barrettes d'alimentation, utilisation **6**

bus d'extension **59**

C

caractéristiques **57**

circulation d'air, dégagement **5**

connexion

à Internet **10**

connexion à Internet **10**

connexion FTP, anonyme **50**

connexion réseau

dépannage **30, 31**

D

Dell Factory Image Restore **42**

Dell Support Center **36**

Dépanneur des conflits matériels **39**

de réinstallation du système **42**

dommages, protection **5**

données, sauvegarde **29**

E

économies d'énergie **28**

Index

énergie

économies **28**

état des commandes **51**

F

FAI

fournisseur d'accès Internet **10**

fonctionnalités logicielles **28**

G

Guide technologique Dell

pour plus d'informations **54**

I

installation, considérations préalables **5**

L

liste de vérification des diagnostics **52**

M

mémoire prise en charge **58**

messages système **37**

O

ordinateur, installation **5**

P

personnalisation

des paramètres d'alimentation **28**

pilotes et téléchargements **56**

prise en charge des adresses électroniques **50**

problèmes d'alimentation, résolution **32**

problèmes de mémoire

résolution **33**

problèmes logiciels **34**

problèmes matériels

diagnostic **39**

problèmes, résolution **30**

processeur **57**

produits

information et achat **51**

R

recherche d'informations supplémentaires **54**

réinstallation de Windows **42**

réseau filaire

câble réseau, connexion **7**

résolution des problèmes **30**

ressources, recherches supplémentaires **54**

restauration d'une image d'origine **44**

Restauration du système **42**

S

sauvegardes

création **29**

service clientèle **49**

sites Web de support

dans le monde entier **49**

site Web de support de Dell **56**

support technique **49**

V

ventilation, mise en place **5**

vitesse du réseau

test **30**

W

Windows, réinstallation **42**

Windows Vista® **9**

Assistant Compatibilité des programmes **34**

configuration **9**

réinstallation **47**



Imprimé aux U.S.A.

www.dell.com | support.dell.com



0M871NA00

Imprimé en Irlande

www.dell.com | support.dell.com



0M871NA00